

**ES**

Los suelos NOVOFLOOR están fabricados para ser instalados en espacios interiores y superficies compatibles\*. Antes de instalar es importante que la superficie esté limpia, plana y nivelada. En caso de no cumplirse se deberá de acondicionar para un correcto montaje. Es un suelo flotante, por lo que debe dejar el suficiente espacio en todo el perímetro, para permitir su expansión y contracción. No se puede pegar, clavar, ni atornillar nada a la superficie. Si tiene pilares u otras zonas en las que debe instalar el suelo alrededor, es importante que también deje un espacio en su perímetro, para que el material pueda expandir y contraer libremente. Rellene los huecos dejados para la expansión del material, que estén en contacto con áreas de mucha humedad, con silicona flexible. Retire siempre antes del montaje, cualquier rastro de agua o humedad que haya en la superficie.

No se debe añadir a la instalación base adicional a la que lleva incorporada el producto. Su inclusión anula la garantía del producto.

**SUPERFICIES NO VÁLIDAS PARA LA INSTALACIÓN**

Las superficies sobre las que NO se puede instalar directamente nuestro producto son:

Parquet / Suelos de madera / Suelos laminados / Suelos de vinilo / Underlay / Mantas / Aislantes / Moquetas

Inspeccione cuidadosamente cada lama en busca de defectos antes de la instalación, y no instale material dañado. NOVOFLOOR no será responsable de los defectos debidos a la instalación.

La instalación se realizará de izquierda a derecha, empezando el montaje por la esquina izquierda, colocando la lama con el macho hacia la pared.

**AMBIENTES NO COMPATIBLES PARA LA INSTALACIÓN**

No puede ser colocado en ambientes que pueden alcanzar temperaturas elevadas (mayor 35°C) o donde haya radiación solar alta: saunas, zona acristaladas exteriores, porches, etc

**EN**

NOVOFLOOR floors are manufactured for installation in interior spaces and on compatible surfaces\*. Before installation, it is important that the surface is clean, flat and level. If this is not the case, it must be prepared for correct installation.

This is a floating floor, so sufficient space must be left around the entire perimeter to allow for expansion and contraction. Nothing can be glued, nailed or screwed to the surface. If there are pillars or other areas around which the flooring must be installed, it is important to also leave a space around the perimeter so that the material can expand and contract freely. Fill any gaps left for the expansion of the material that are in contact with areas of high humidity with flexible silicone. Always remove any traces of water or moisture from the surface before installation.

It should not be added to the base installation that comes with the product. Its inclusion voids the product warranty.

**UNACCEPTABLE SUBSTRATES**

Remove the floors noted below and remove old adhesive before installing our product. Encapsulate adhesive and cutback residue: Parquet over concrete / Cushion back sheet vinyl / Floating floors/ Engineered hardwood over concrete / Carpeting / Carpet pad / Underlay / Blankets / Insulation

Carefully inspect each plank or tile for defects prior to installation, and do not install damaged material. NOVOFLOOR will not be responsible for defects due to installation.

Installation will move from left to right beginning in the left corner with tongue side of long edge facing the wall.

**NON-COMPATIBLE ENVIRONMENTS FOR INSTALLATION**

It cannot be placed in environments that can reach high temperatures (greater than 35°C) or where there is high solar radiation: saunas, exterior glazed areas, porches, etc.

**PT**

Os pavimentos NOVOFLOOR são fabricados para serem instalados em espaços interiores e superfícies compatíveis\*. Antes da instalação, é importante que a superfície esteja limpa, plana e nivelada. Caso contrário, deverá ser preparada para uma montagem correta.

Trata-se de um pavimento flutuante, pelo que deve deixar espaço suficiente em todo o perímetro, para permitir a sua expansão e contração. Não se pode colar, pregar nem aparafusar nada à superfície. Se tiver pilares ou outras áreas em torno das quais deva instalar o pavimento, é importante deixar também um espaço no seu perímetro, para que o material possa expandir-se e contrair-se livremente. Preencha os espaços deixados para a expansão do material, que estejam em contacto com áreas de muita humidade, com silicone flexível. Remova sempre antes da montagem qualquer vestígio de água ou humidade que exista na superfície.

Não deve ser adicionado à instalação base adicional à que o produto já incorpora. A sua inclusão anula a garantia do produto.

**SUPERFÍCIES INVÁLIDAS PARA A INSTALAÇÃO**

As superfícies sobre as quais não se pode instalar diretamente o nosso produto são:

Parquet / Pavimentos de madeira / Pavimentos laminados / Alcatifas / Pavimentos de vinil / Underlay / / Mantas / Isolamento

Inspeccione cuidadosamente cada lâmina quanto a defeitos antes da instalação e não instale material danificado. A NOVOFLOOR não se responsabiliza por defeitos decorrentes da instalação.

A instalação deve ser efetuada da esquerda para a direita, iniciando-se a montagem pelo canto esquerdo, colocando a lâmina com o macho virado para a parede.

**AMBIENTES INCOMPATÍVEIS PARA A INSTALAÇÃO**

Não pode ser colocado em ambientes que possam alcançar altas temperaturas (superiores a 35°C) ou onde haja uma alta radiação solar: saunas, zonas envidraçadas exteriores, alpendres, etc.

**INSTRUCCIONES DE MONTAJE / INSTALLATION INSTRUCTIONS / INSTRUÇÕES DE MONTAGEM**

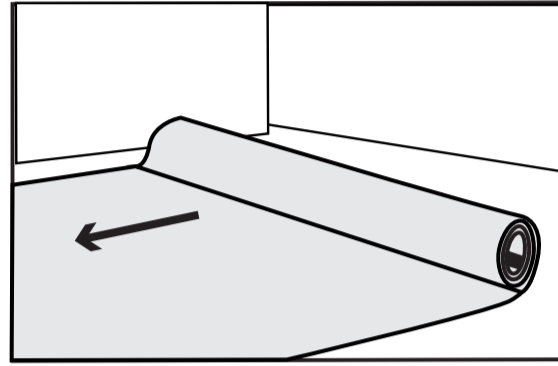
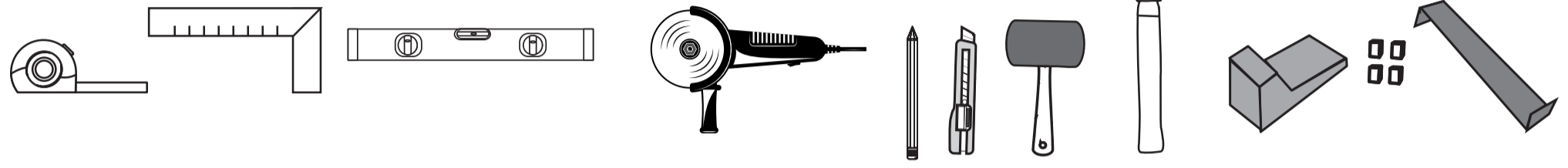
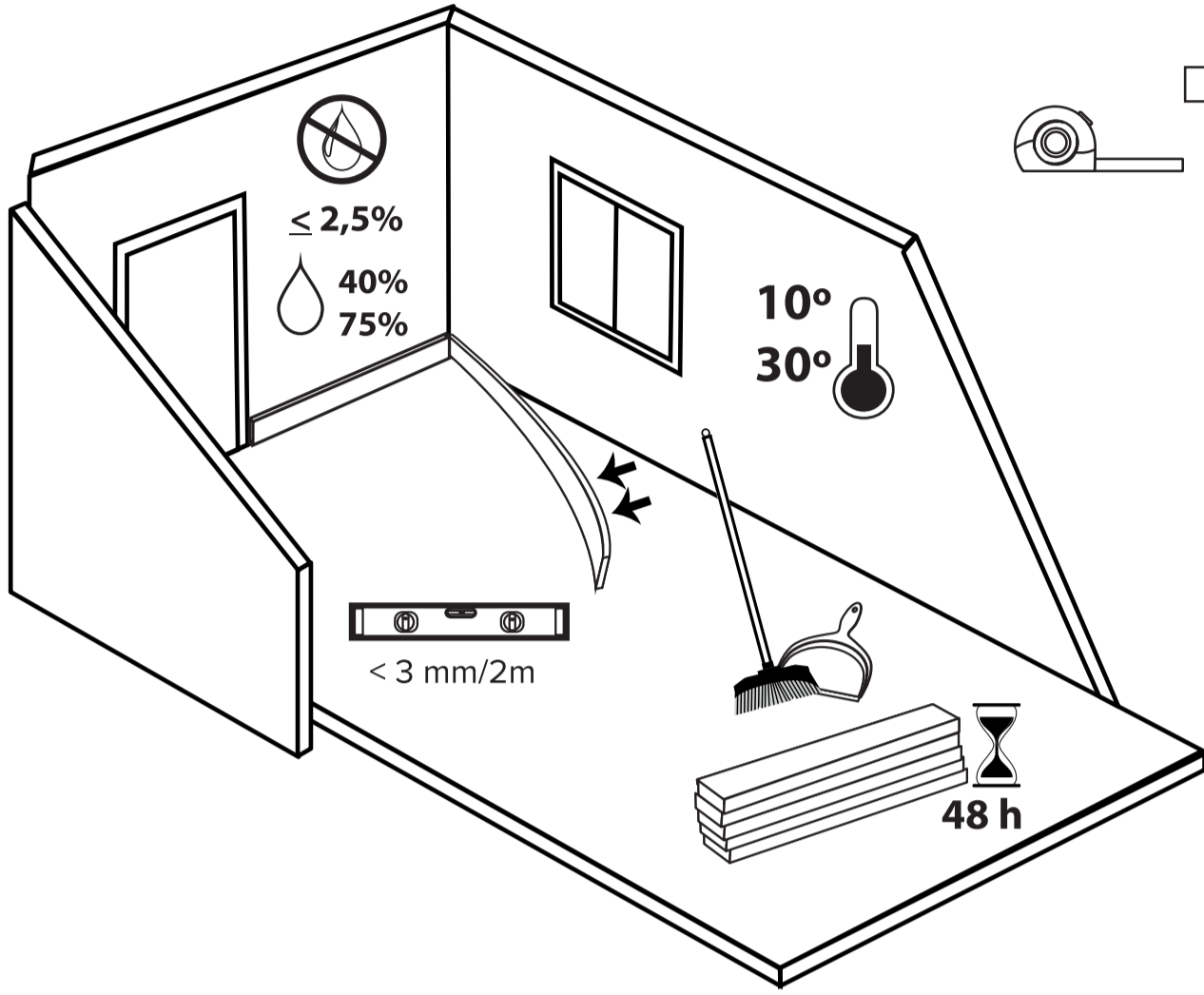

Retirar alfombra, parquet, suelos de madera, suelos laminados, moquetas, suelos de vinilo.  
Remove carpet, parquet, wooden floors, laminate flooring, fitted carpets, vinyl flooring.  
Remova alcatifas, parquet, pisos de madeira, pisos laminados, tapetes e pisos de vinil.

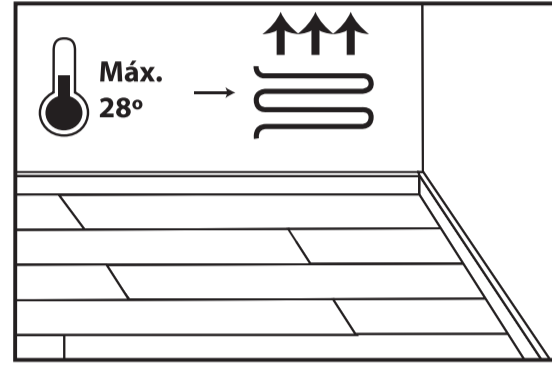

Suelo radiante por agua  
Water-based underfloor heating  
Pavimento Radiante por água

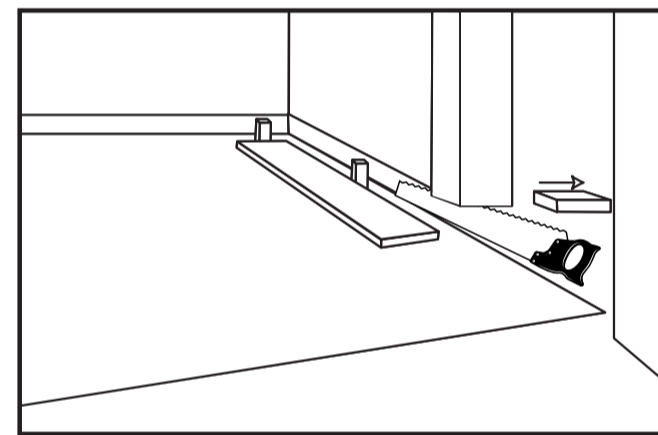
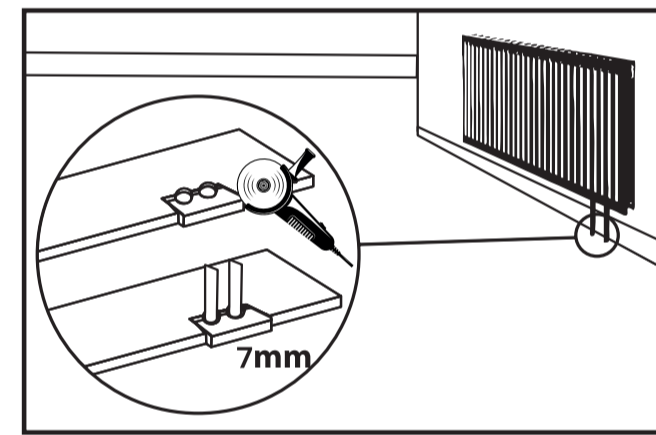
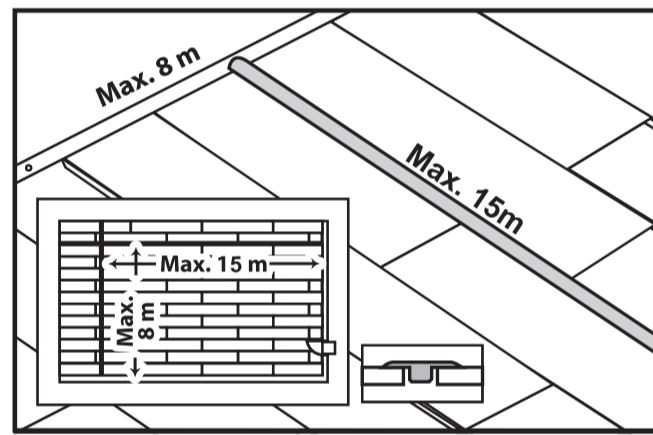
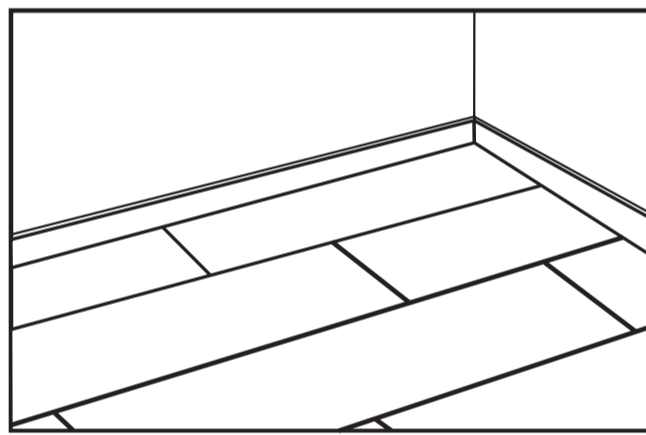
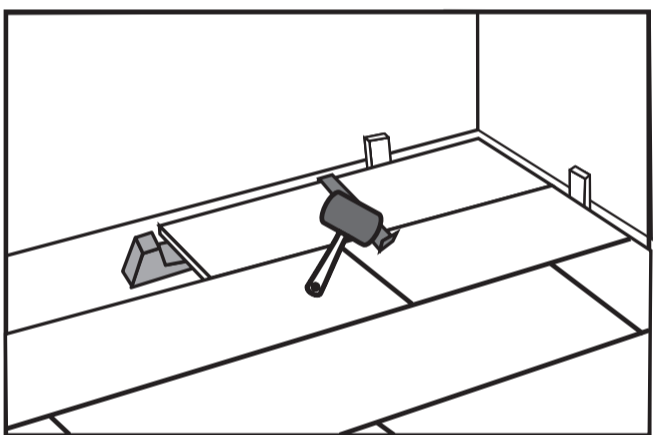
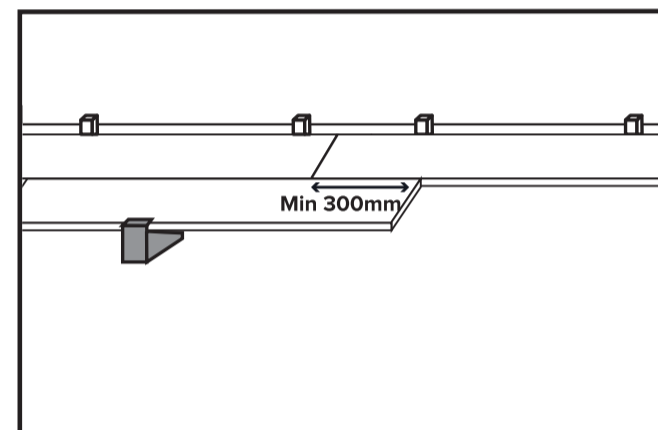
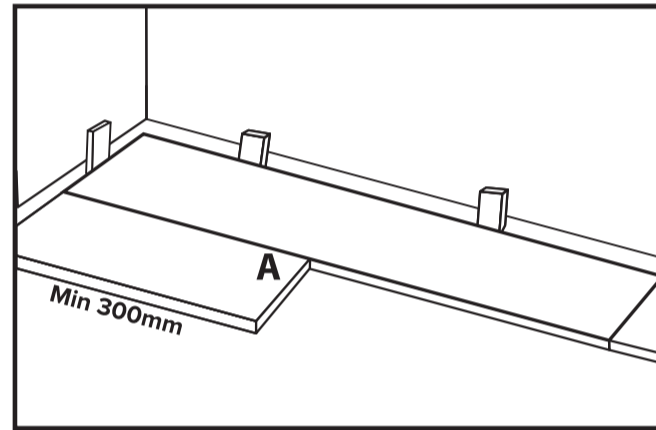
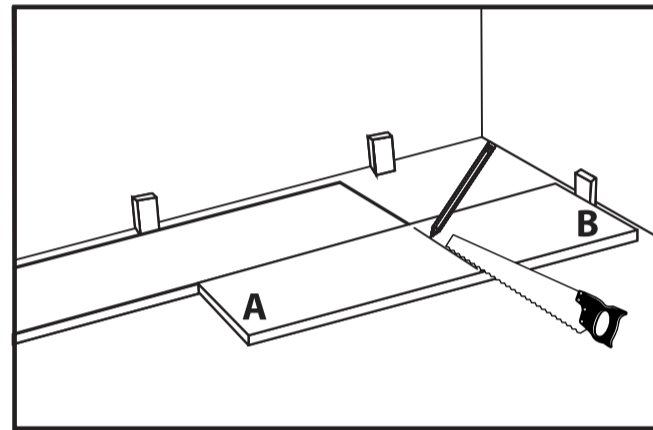
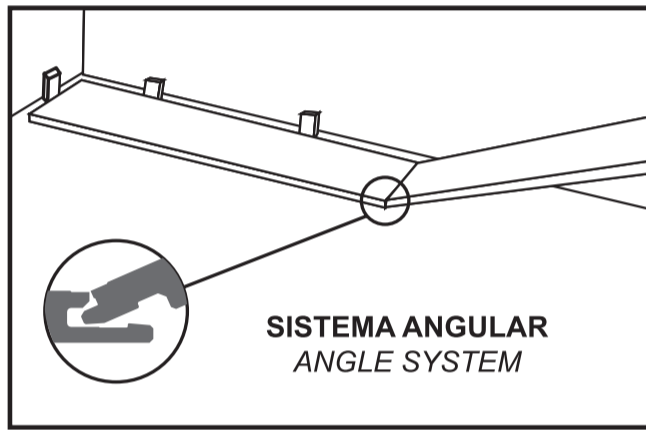
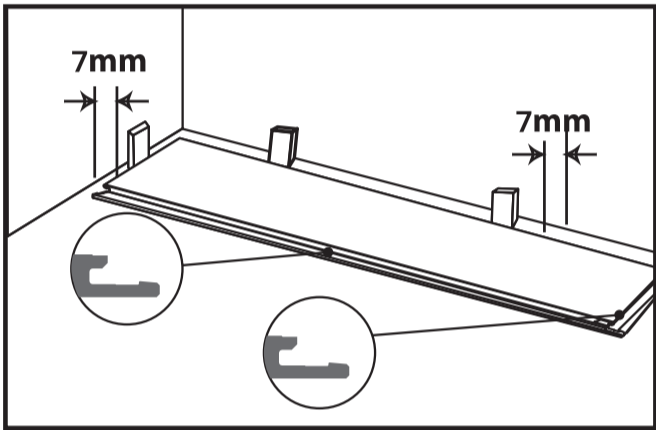
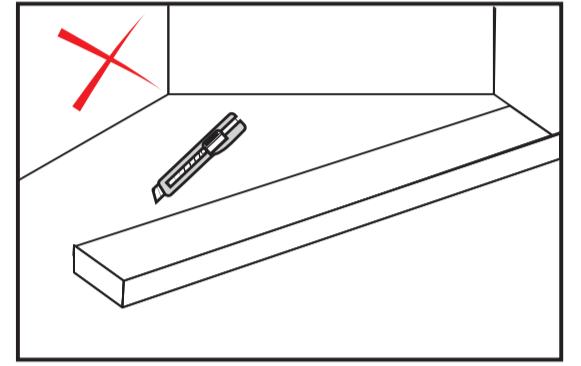

**APTO PARA COCINAS Y BAÑOS / SUITABLE FOR KITCHENS AND BATHROOMS / APTO PARA COZINHAS E BANHEIROS**

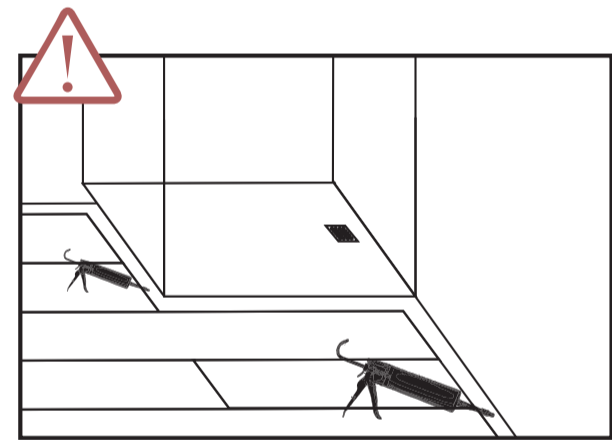
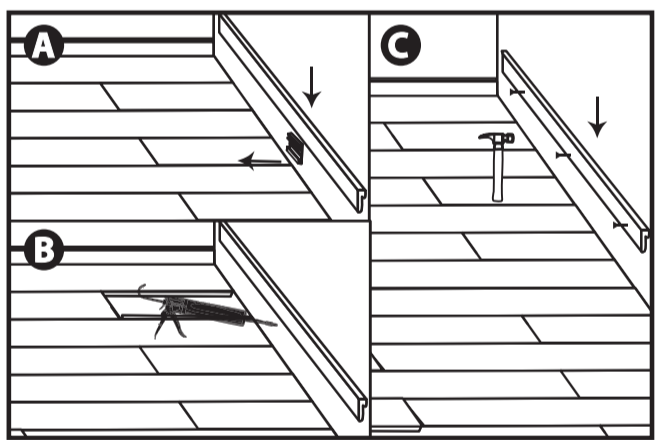

**Sellado de juntas perimetral / Perimeter joint sealing / Selagem de juntas perimetrais**

En zonas susceptibles de recibir derrames de agua, es obligatorio utilizar sellador de juntas flexible entre lamas tanto de la bañera como del perímetro.

In areas susceptible to water spills, it is mandatory to use flexible joint sealant between the slats of both the bathtub and the perimeter.

Em áreas suscetíveis a derramamentos de água, é obrigatório utilizar selante flexível entre as ripas da banheira e do perímetro.

**OBJETOS PESADOS / HEAVY OBJECTS**

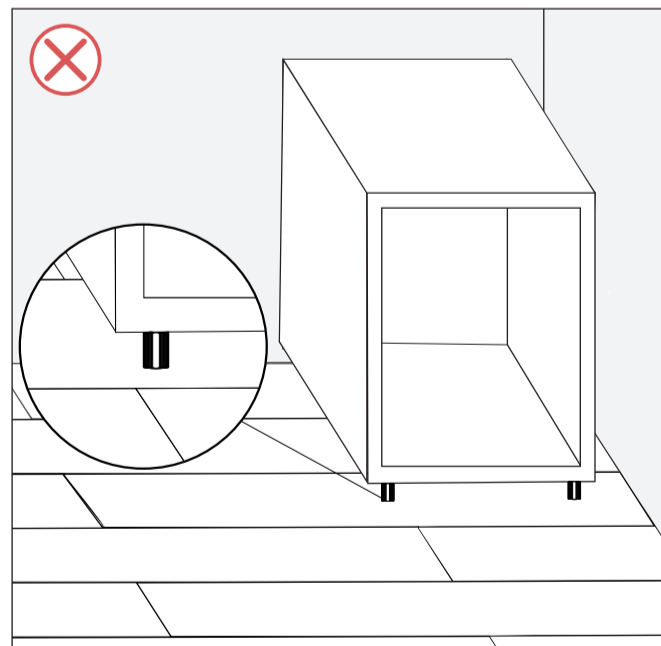
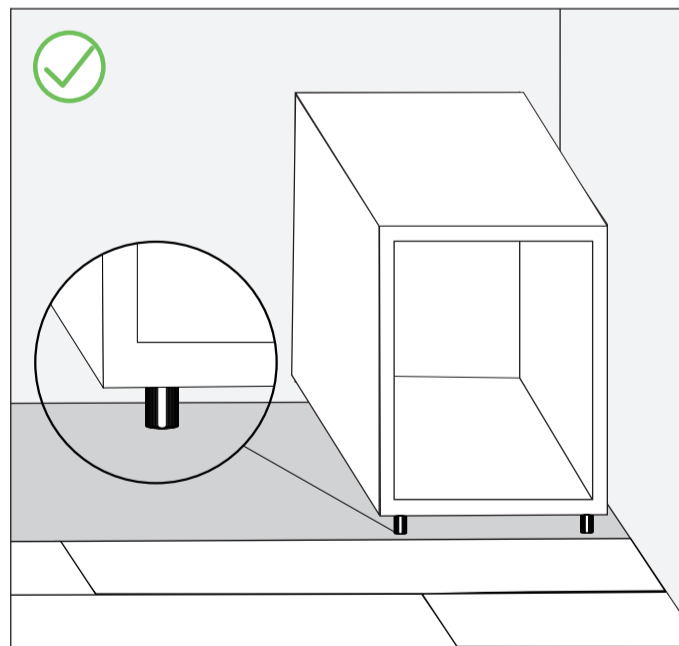

Las islas de cocina u otros objetos pesados (módulos de cocina, bancadas, armarios empotrados, chimeneas...) no deben colocarse directamente sobre el suelo vinílico. Los suelos vinílicos no deben perder su flotabilidad. Se debe dejar alrededor de las patas de los módulos de cocina un perímetro de 7mm alrededor de ella.

En el caso de fuentes de calor como estufas, chimeneas... que puedan aumentar la temperatura de las lamas a más de 30°C, utilizar protectores en las proximidades de dichos equipos para que la temperatura se mantenga por debajo de dicho valor.

Kitchen islands or other heavy objects (kitchen units, worktops, built-in cupboards, fireplaces, etc.) should not be placed directly on vinyl flooring. Vinyl flooring must not lose its buoyancy. A 7 mm gap should be left around the legs of kitchen units.

In the case of heat sources such as stoves, fireplaces, etc. that can increase the temperature of the planks to over 30°C, use protectors in the vicinity of such equipment to keep the temperature below this value.

As ilhas de cozinha ou outros objetos pesados (módulos de cozinha, bancadas, armários embutidos, chaminés...) não devem ser colocados diretamente sobre o piso vinílico. Os pisos vinílicos não devem perder a sua flutuabilidade. Deve-se deixar um perímetro de 7 mm ao redor das pernas dos módulos de cozinha.

No caso de fontes de calor, como fogões, lareiras, etc., que possam aumentar a temperatura das lâminas para mais de 30 °C, utilize protetores nas proximidades desses equipamentos para que a temperatura se mantenha abaixo desse valor.

**EXCELENTE AISLAMIENTO ACÚSTICO Y TÉRMICO**

Excellent acoustic and thermal insulation / Excelente isolamento acústico e térmico.

**APTO PARA TODOS LOS AMBIENTES RESIDENCIALES Y COMERCIALES**

Suitable for any residential and commercial areas / Adequado para todos os ambientes residenciais e comerciais.

**\*PUEDA SER INSTALADO EN:**

Can be installed in: / Pode ser instalado em:

- HOTELES / Hotels / Hotéis
- OFICINAS / Offices / Escritórios
- HOSPITALES / Hospitals / Hospitais
- CENTROS ESCOLARES / Schools / Centros escolares
- CENTROS DEPORTIVOS / Sport centers / Centros desportivos

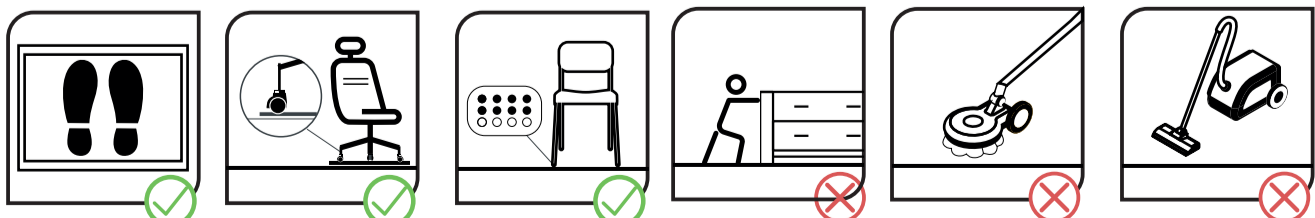

Uso doméstico intensivo  
Heavy domestic use  
Uso doméstico intensivo



Uso comercial intensivo  
Heavy commercial use  
Uso comercial intensivo

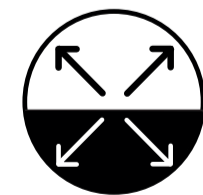

Alta estabilidad dimensional  
High dimensional stability  
Alta estabilidade dimensional

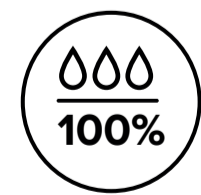

100% Impermeable  
Waterproof  
impermeável

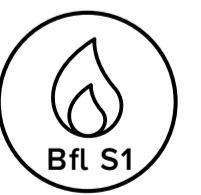

Ignífugo  
Fire retardant  
Ignífugo

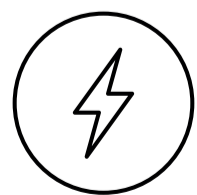

Antiestático  
Antistatic  
Antiestático



Antideslizante  
Slip resistance  
Antideslizante

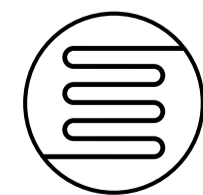

Suelo radiante por agua  
Water-based underfloor heating  
Pavimento Radiante por água

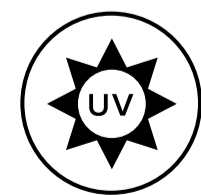

Protección UV  
UV Protection  
Proteção UV



Emisión de formaldehído  
Formaldehyde emission  
Emissão de formaldeído

